

RENAULT

MASTER SASIU CABINA SIMPLA / DUBLA

**LISTA VERSIUNI / PRETURI SASIU CABINA SIMPLA**

nr. crt	Caroserie	Lungime	SPATIU MARFA (mm)		Motor 2.3 dCi Euro6 (Single si Twin Turbo)	Cod model / versiune	PRET
	Denumire comerciala		Platou cu obloane (optional cod RIDRAB / RIART1) inaltime obloane = 400 mm			MRO	EURO CU TVA
			Lungime	Latime			
Tractiune							
1	Sasiu Cabina Simpla 2+1 locuri Tractiune 3.5T	L2	3 230	2 100	2.3 dCi 110 CP	TCC 1C2 3 W6	24 300
2	Sasiu Cabina Simpla 2+1 locuri Tractiune 3.5T	L3	3 900	2 100	2.3 dCi 130 CP	TCC 1C3 3 Y6	25 800
3					2.3 Energy dCi 145 CP TT	TCC 1C3 3 S6	27 000
Propulsie							
4	Sasiu Cabina Simpla 2+1 locuri Propulsie RJ 3.5T	L3	3 780	2 100	2.3 dCi 130 CP	PCC 1L3 4 M6	27 600
5					2.3 dCi 145 CP TT	PCC 1L3 4 T6	28 800
6	Sasiu Cabina Simpla 2+1 locuri Propulsie RJ 3.5T	L4	4 430	2 100	2.3 dCi 130 CP	PCC 1L4 4 M6	28 700
7					2.3 dCi 145 CP TT	PCC 1L4 4 T6	30 000
8					2.3 Energy dCi 165 CP TT	PCC 1L4 4 U6	31 000
9	Sasiu Cabina Simpla 2+1 locuri Propulsie RJ 4.5T				2.3 Energy dCi 165 CP TT	PCC 1L4 5 U6	33 400

LISTA VERSIUNI / PRETURI SASIU CABINA DUBLA

Tractiune							
10	Sasiu Cabina Dubla 6+1 locuri Tractiune 3.5T	L3	3 230	2 100	2.3 dCi 130 CP	TDC 1C3 3 Y6	26 900
Propulsie							
11	Sasiu Cabina Dubla 6+1 locuri Propulsie RJ 3.5T	L4	3 780	2 100	2.3 dCi 130 CP	PDC 1L4 4 M6	29 800

Energy - motoare noua generatie adaptate pentru performante maxime in regim de consum minim; au inclusa tehnologia Stop&Start si ESM (Energy Smart Management)

TT - tehnologie Twin Turbo; RS = roti simple; RJ = roti spate duble (jumelate); 3.5T = masa maxima totala autorizata 3,5 tone; 4.5T = masa maxima totala autorizata 4,5 tone.

Nivel de echipare: Confort (valabil pentru toate versiunile)

Garantia Comerciala Vehicule Utilitare Renault se aplica astfel:

- **Garantie 3 ani cu limita 100 000 km parcurs**

Imaginile sunt cu titlu de prezentare.



Transmisie	Tractiune	Tractiune	Propulsie	Propulsie	Propulsie	Tractiune	Propulsie
Tip cabină	Cabina simpla					Cabina dubla	
Tip roți	RS	RS	RJ	RJ	RJ	RS	RJ
Lungime	L2	L3	L3	L4	L4	L3	L4
MMAT	3,5t	3,5t	3,5t	3,5t	4,5t	3,5t	3,5t
Număr de locuri	2+1	2+1	2+1	2+1	2+1	6+1	6+1

Dimensiuni exterioare

		B	6293	6193	6843	6843	6293	6843
Lungime totală	mm	A	3682	4332	3682	4332	4332	4332
Ampatament	mm	C	842	842	842	842	842	842
Consolă față	mm	D	1119	1119	1669	1669	1669	1669
Consolă spate	mm	G	2070	2070	2070	2070	2070	2070
Lățime	fără oglinzi (mm)	G1	2470	2470	2470	2470	2470	2470
	cu oglinzi (mm)							
	cu oglinzi retrovizoare brat lung (mm)	G1	2654	2654	2654	2654	2654	2654
Înălțime totală fără încărcătură	Min (mm)	H	2259	2252	2278	2267	2267	2258
	Max (mm)	H	2265	2258	2283	2273	2273	2263
Ecartament punte față	mm	E	1750	1750	1750	1750	1750	1750
Ecartament punte spate	mm	F	1730	1730	1612	1612	1612	1730

Spațiu cargo carosabil

		Z3	3184	3834	3734	4384	4384	3084	3635
Lungime totală	Min (mm)	Z3	3184	3834	3734	4384	4384	3084	3635
	Max (mm)	Z3	3466	4840	3993	5470	5470	4044	4436
Lățime maximă	Min (mm)	G2	2170	2170	2170	2170	2170	2170	2170
	Max (mm)	G2	2350	2350	2350	2350	2350	2350	2350
Înălțime șasiu	Min (mm)	J1	735	736	784	786	786	731	778
	Max (mm)	J1	740	741	787	789	789	736	781

Mase

			3500	3500	3500	3500	4500	3500	3500
MTMA	Kg		3500	3500	3500	3500	4500	3500	3500
Masa proprie, inclusiv a lichidelor și sculelor, mai puțin masa șoferului	Kg		1709	1735	2029	2058	2058	1959	2277
Sarcină utilă maximă admisă	Kg		1791	1765	1471	1442	2442	1541	1223
Masă maximă admisă osie față	Kg		1850	1850	1850	1850	1850	1850	1850
Masă maximă admisă osie spate	Kg		2100	2100	2620	2620	3200	2100	2620
Masă maximă remorcabilă cu sistem de frânare	Kg		2500	2500	3000	3000	3000	2500	3000 (3,5t)
Masă maximă remorcabilă fără sistem de frânare	Kg		750	750	750	750	750	750	750

Dimensiuni viraje

Rază de brațaj între trotuare	m		14,1	16,2	14,1	16,2	16,2	16,2	16,2
Rază de brațaj între ziduri	m		13,6	15,7	13,6	15,7	15,7	15,7	15,7

Rezervor

Capacitate rezervor (standard / extins - optional)	l.								80 (105 optional)
--	----	--	--	--	--	--	--	--	-------------------

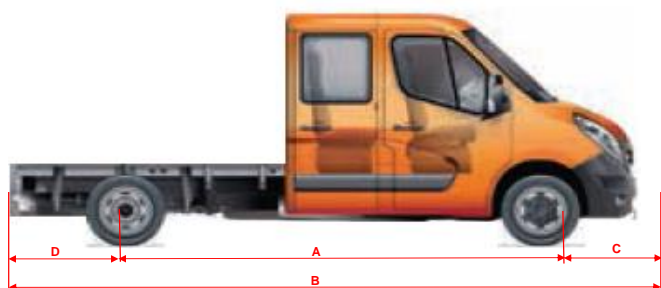
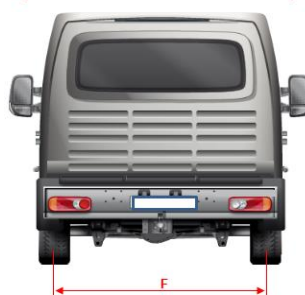
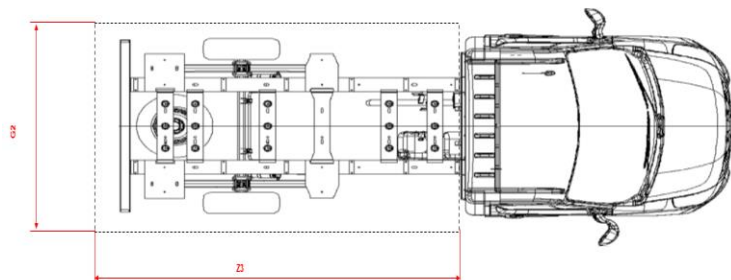
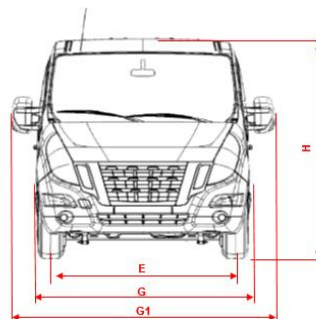

RENAULT

MASTER SASIU CABINA SIMPLA / DUBLA



DOTARI STANDARD (selectie) SI OPTIONALE				
CAROSERIE		CAB. SIMPLA	CAB. DUBLA	PRET (€ cu TVA)
ECHIPAMENT / VERSIUNE	Cod	Confort		
PREZENTARE EXTERIOARA				
Tren de rulare 16" (jante otel)		S	S	
Aparatori de noroi (fata)		S	S	
Capace (protectie) de roti tip "Mini"		S	S	
Aparatori de noroi (fata + spate)	BARAV	O	O	30
Capace (protectie) de roti tip "Maxi" (nedisponibile pe versiunile cu roti duble)	ENJO02	O	O	10
Culoare opaca		O	O	0
Culoare metalizata		O	O	300
USI SI GEAMURI				
Geamuri fata cu actionare electrica		S	S	
Geamuri fata electrice, cu impuls pe partea soferului	LVAVEI	O	O	10
Perete spate cabina din tabla, cu geam		S	S	
Perete spate cabina capitonat cu material textil	HABCL1	O	-	50
Usi laterale batante, pentru pasagerii spate, cu geamuri cu intredeschidere		-	S	
SIGURANTA				
Sistem antiblocare roti la franare (ABS), cu AFU (asistenta la franarea de urgenta)		S	S	
Control dinamic al traectoriei (ESP adaptativ, cu sistem antipatinare ASR) + Extended Grip (motricitate suplimentara pe suprafete dificile) + HSA (Hill Start Assist - asistenta la urcarea in rampa) + TSA (Trailer Swing Assist - controlul oscilatiilor remorcii; activat doar cu prezenta atelajului de remorcare)		S	S	
Blocare automata a usilor in timpul mersului		S	S	
Teliere pentru locurile fata		S	S	
Centuri de siguranta cu prindere in trei puncte, pentru locurile fata		S	S	
Centuri de siguranta cu prindere in doua puncte, pentru locurile spate		-	S	
Airbag frontal sofer		S	S	
Airbag lateral sofer	ABLAV1	O	O	200
Airbag frontal pasagerii fata	AIRBA2	O	O	200
Cheie de contact cu doua butoane, cu inchidere-deschidere centralizata (telecomanda)		S	S	
Cheie cu doua butoane, cu inchidere-deschidere centralizata (telecomanda) si badge pentru acces "maini - libere"	SOP02A	O	O	200
A treia cheie, de rezerva	CLESUP	O	O	10
Preechipare alarma (obligatorie pentru montare ulterioara alarma)	PREALA	O	O	10
Alarma pentru protectie anti-furt (include preechiparea)	ALAR01	O	O	300
Roata de rezerva, amplasata sub vehicul		S	S	
Scut de protectie motor		S	S	
VIZIBILITATE				
Faruri fata dublu optice		S	S	
Proiectoare de ceata	PROJAB	O	O	110
Faruri cu lumini de viraj	PROJ2	O	O	100
Oglinda "Wide view mirror" vizibilitate punct mort	RTVI02	O	O	30
Oglinzi exterioare cu camp retrovizor dublu si semnalizatoare integrate		S	S	
Oglinzi retrovizoare cu actionare electrica si incalzire		S	S	
Oglinzi retrovizoare cu brat lung (latime max. carosabila: 2,35m)	RGRAND	O	O	50
POST DE CONDUCERE				
Volan reglabil pe inaltime		S	S	
Directie asistata		S	S	
Martor bord pentru atentionare schimb treapta de viteza (freeshift)		S	S	
Computer de bord (afiseaza parametrii calatoriei)		S	S	
Tempomat (dispozitiv pentru mentinere constanta sau limitare viteza)	REGVIT	O	O	50
Buton ECO MODE - activare functie de conducere economica (modificare parametrii de conducere pentru realizarea economiilor de combustibil)		S (dCi 135 si dCi 165)	-	
Sistem Stop&Start - oprirea si redemararea controlata a motorului, pentru reducerea consumului in conditiile unui trafic aglomerat + ESM (Energy Smart Management - recuperarea energiei in momentul franarii) - disponibile in standard pentru noile motorizari Energy Twin Turbo (dCi 135 CP si dCi 156 CP)	STOSTA	O (dCi 110 CP) / S (ptr dCi 135&165 CP)	-	395
Bridare motor - limitare viteza (de tip "la cerere client"; fara legatura cu omologarea): - la 90 (LVIT01); 100 (LVIT02); 110 (LVIT03); sau 130 (LVIT04) km/h. Nedisponibila pe versiunile de 4.5 tone	LVIT01... ...LVIT04	O	O	130
Bridare motor (limitare de tip "omologare") la 90 km/h (valabil numai pentru versiunile cu masa maxima autorizata de 4.5 tone). Limitarea cod "LVTR01" este permanenta pe toata durata de viata a vehiculului si nu poate fi modificata.	LVTR01	S (4.5T)	S (4.5T)	
Tahograf digital (dispozitiv de inregistrare date deplasare vehicul / timp de lucru sofer). Standard pentru versiunile cu masa max. autorizata de 4,5 tone; implica BOIADP si ALT02 pentru celelalte versiuni. <i>Nota: verificarea metrologica periodica a tahografului este responsabilitatea clientului; prima verificare se efectueaza in termen de 15 zile de la data inmatricularii cu numere definitive (negre) a vehiculului. Verificarile se realizeaza la centre autorizate si monitorizate de catre R.A.R.</i>	CTL	O / S (4.5T)	O / S (4.5T)	660
Diferential (spate) blocabil mecanic, cu auto-actionare (fara buton actionare specifica). Disponibil numai pe versiunile Propulsie.	BLARR	O	O	660
CONFORT CABINA				
Filtru praf habitacul		S	S	
Aer conditionat cabina, cu reglare manuala	CA	O	O	1 055
Aer conditionat cabina, cu reglare automata (implica senzor de ploaie/lumina si proiectoare de ceata)	CAREG	O	O	1 320
Plafoniera in pavilion		S	S	
Lumini si stergatoare automate (senzor de ploaie si lumina; implica proiectoare de ceata)	ALEVA	O	O	65

CAROSERIE	ECHIPAMENT / VERSIUNE	Cod	CAB. SIMPLA	CAB. DUBLA	PRET (€ cu TVA)
-----------	-----------------------	-----	-------------	------------	-----------------

SISTEME AUDIO si NAVIGATIE					
Radio MP3 Bluetooth USB			S	S	
Radio RO13, CD, MP3 Bluetooth USB		RAD51A	O	O	462
Sistem multimedia R-LINK: Navigatie (harta Romaniei inclusa)+ ecran tactil 7"+ Radio + Bluetooth + USB + AUX + Handsfree + Conectivitate si aplicatii dedicate (comenzi vocale indisponibile in limba romana)		NAV3G5 RAD49A TCU0G2	O	O	790

PREZENTARE INTERIOARA CABINA					
Torpedou cu refrigerare (inclus in optiunea aer conditionat)			O	O	
Doua prize 12V in plansa de bord			S	S	
Accesorii fumatori (bricheta + scrumiera)			S	S	
Capac plansa de bord, partea superioara		RGPD1	O	O	40
Tableta orientabila, integrata in spatar bancheta pasageri			S	S	
Tableta pentru suport documente, integrabila in plansa bord (incomp. cu airb. pasageri)		TABPDB	O	O	65

SPATIU MARFA (PLATOU FIX, CU OBLOANE RABATABILE)					
Platou fix (cod RIART1), cu: - planse de incarcare din otel galvanizat, protejat cu strat lemn antiderapant - obloane din aliaj aluminiu anodizat ; - grilaj protectie cabina ; - suport scara spate ; - trusa pentru scule. <i>Implica CABADP si ALT02</i>		RIART1	O	O	3 565
Platou fix (cod RIDRAB), cu: - planse de incarcare din otel galvanizat, protejat cu strat lemn antiderapant - obloane din aliaj aluminiu anodizat ; - grilaj protectie cabina. <i>Implica CABADP si ALT02</i>		RIDRAB	O	O	2 905

Dimensiuni exteriore Platou (cod RIART1 sau RIDRAB) (grosime obloane 20mm inclusa):					
	Cabina Simpla L2 Tractiune:	3.230 mm			
	Cabina Simpla L3 Tractiune:	3.900 mm			
	Cabina Simpla L3 Propulsie R.J.:	3.780 mm			
	Cabina Simpla L4 Propulsie R.J.:	4.430 mm			
	Cabina Dubla L3 Tractiune:	3.230 mm			
	Cabina Dubla L4 Propulsie R.J.:	3.780 mm			

Latime platou:	2.100 mm
Inaltime obloane:	400 mm
Grosime obloane:	20 mm

(valabil pentru toate versiunile)

Platourile (cod optional RIDRAB/RIART1) sunt incompatibile cu Rezervor capacitate 105 litri (cod optional RES100), pe versiunile dubla cabina.

SCAUNE / BANCHETE					
Cotiera scaun sofer			S	S	
Scaun sofer cu reglare pe inaltime			S	S	
Scaun sofer cu reglare pe inaltime, plus reglare lombara (incompatibil cu scaun cu suspensie cod COREHA)		COLOMB	O	O	25
Incalzire scaun sofer; implica alternator 185A		SGACHC	O	O	130
Scaun sofer cu suspensie reglabila (pneumatica) (incompatibil cu tapiterie DRAP02 si cu airbag ABLAV1)		COREHA	O	O	660
Bancheta pasageri fata cu doua locuri, cu spatarul din mijloc rabatabil si tableta pivotanta, integrata in spatar			S	S	
Bancheta pasageri fata cu doua locuri, spatar mijloc rabatabil si tableta rotativa + spatiu de depozitare sub bancheta (sezut basculabil) incompatibil cu versiunile Cabina Dubla		BQBUR4	O	O	105
Bancheta spate cu patru locuri			-	S	
Tapiterie model "Kaleido" (din material textil, nuanta "gri-foncé")			S	S	
Tapiterie model "Funaia" (din material textil, nuanta albastru foncé + orange)		DRAP02	O	O	15

ADAPTARI COMPLEMENTARE (CAROSARI) si UTILE					
Atelaj de remorcare		ATREM	O	O	395
Optiune crestere masa maxima remorcabila cu sistem de franare pana la 3,5 T - disponibila doar pentru versiunile Sasiu Cabina Simpla/Dubla, Propulsie, R.J., 3,5 T		CHG35H	O	O	460
Baterie 95Ah, amplasata in treapta cabina stanga			S	S	
Alternator 150A (standard pentru Tractiune)			S	S	
Alternator 185A (standard pentru Propulsie si Tractiune Twin Turbo, optional pentru Tractiune cu motorizari Single Turbo)		ALT02	O / S (Propulsie si Tractiune TT)	O / S (Propulsie si Tractiune TT)	105
Cablaj de adaptare cu 6 cai, pentru: recuperare informatii motor, activare ralanti accelerat, conectare accesorii 12V Implica alternator 185A		CABADP	O	O	40
Conectori 16 cai, pentru recuperare informatii electrice (stopuri, inchidere centralizata, etc.) Implica alternator 185A		ADPCNC	O	-	50
Interfata cu conectori de adaptare, pentru conectare la retea CAN, fara interferare cu functiile de baza vehicul; implica alternator 185A; standard pentru versiunile 4,5 tone		BOIADP	O / S (4.5T)	O / S (4.5T)	105
Funcție "ralanti accelerat" (posibilitate sporire turatie motor in stationare de la 800 la 1.000 rot/min; valoare parametrabila post-vanzare pana la 2.000 rot/min). Activare / dezactivare prin buton specific amplasat in plansa de bord. Implica lansare sistem impreuna cu cod SECODR (fara functia Eco Drive)		RALENT	O	O	25
Priza de forta motor (implica Cablaj Adaptare - cod CABADP si Alternator 185 A - cod ALT02 pentru Tractiune + interzicerea lansarii cu AC; doar Cablaj Adaptare - cod CABADP pentru Propulsie + lansare obligatorie cu AC sau CAREG)		PFMOT	O	O	65
Priza de forta pe cutia de viteze (numai pe versiunile Propulsie). Actionare prin buton specific plansa de bord. Incompatibila cu optiunea ralanti accelerat.		PRISM	O	O	860
Cablul prelungitor (+650 mm) pentru lumini spate (pentru prelungiri de sasiu)		CABAL1	O	O	15
Lumini de gabarit laterale			S	S	
Capacitate rezervor combustibil 80 litri			S	S	
Capacitate rezervor combustibil 105 litri (incompatibil cu platou cod RIDRAB/RIART1 pe versiunea cod TDC 1C3 D6)		RES100	O	O	25

Traversa spate demontabila (inlesnire prelungire sasiu)			S	S	
---	--	--	---	---	--

Legenda : S = dotare Standard O = dotare optionala - = nedisponibila

Obs.: - numarul total de caractere alfanumerice din dotarea optionala a vehiculului configurat nu trebuie sa depaseasca 100 ;
- este posibila restrictiunea utilizarii anumitor echipamente/ combinatii de echipamente,
de aceea va rugam ca pentru detalii de configurare sa contactati agentul dvs. Renault.

CAROSERIE	ECHIPAMENT / VERSIUNE	Cod	CAB. SIMPLA	CAB. DUBLA	PRET (€ cu TVA)
			Confort		

Culori disponibile:

Blanc Glacier (opaca) - 389



Orange (opaca) - 031



Gris Etoile (metalizata) -
KNH



Bleu Saviem (opaca) - 423



Rouge Magma (opaca) - 719



Noir Nacre (metalizata) -



Bleu Mysotis (opaca) - 489



Jaune Citron (opaca) - 396



Bleu Volga (opaca) - RNQ



Bleu Gris (metalizata) - J47



RENAULT

MASTER FURGON



Norma de poluare	Euro6	Euro6	EuroVI	Euro6
Motorizare	dCi 110ch -130ch	dCi 145 Energy (TwinTurbo Stop&Start)	Energy Dci 165 (TwinTurbo Stop&Start)	dCi 170ch Energy (TwinTurbo Stop&Start)
Clasa de omologare vehicul	N1	N1	N1	N1
CONSUM (l/100km)SI EMISII*(g/100km)				
TRACTIUNE				
Ciclu urban	8,7 - 9,3	7,4 - 7,9	8,2	7,5 - 7,9
Ciclu extra urban	6,9 - 7,5	6,5 - 7,1	7,1	6,6 - 7,2
Ciclu mixt	7,6 - 8,2	6,8 - 7,4	7,5	6,9 - 7,5
Emisii CO ₂	198 - 212	177 - 192	195	180 - 194

Norma de poluare	EuroVI					
Motorizare	dCi 130ch	dCi 130ch	dCi 145ch-170ch Energy (TwinTurbo Stop&Start)	dCi 145ch-170ch Energy (TwinTurbo Stop&Start)	Energy Dci 165 (TwinTurbo Stop&Start)	Energy Dci 165 (TwinTurbo Stop&Start) (4,5t)
Clasa de omologare vehicul	N1	N1	N1	N1	N1	N1 / N2
CONSUM SI EMISII*						
PROPULSIE						
	RS	RJ	RS	RJ	RS	RJ
Ciclu urban	9,3-9,5	9,6-9,8	8,2-8,4	8,5 - 8,7	8,2	8,5
Ciclu extra urban	8,7-8,9	9,2-9,4	8,1 - 8,3	8,6 - 8,8	8,1	8,6
Ciclu mixt	9 - 9,1	9,3 - 9,5	8,2 - 8,4	8,6 - 8,8	8,2	8,6
Emisii CO ₂	232 - 237	242 - 247	212 - 217	222 - 227	212	222

* Valorile sunt orientative si pot suferi ajustari. Consumul de carburant cat si emisiile de CO2 sunt in curs de omologare, conform metodelor standard europene in vigoare. Identice pentru toti constructorii de autovehicule, aceste metode permit compararea corecta a performantelor vehiculelor. Consumul real depinde insa de conditiile de rulare si utilizare a fiecarui vehicul, de echipamentele aditionale si de stilul de condus al fiecarui sofer. Pentru optimizarea consumului, puteti consulta mai multe detalii disponibile pe www.renault.ro